

OD 12.20 Verschwindetür VST

Disappearing door / Porte escamotable / Puerta retráctil

1 / 4

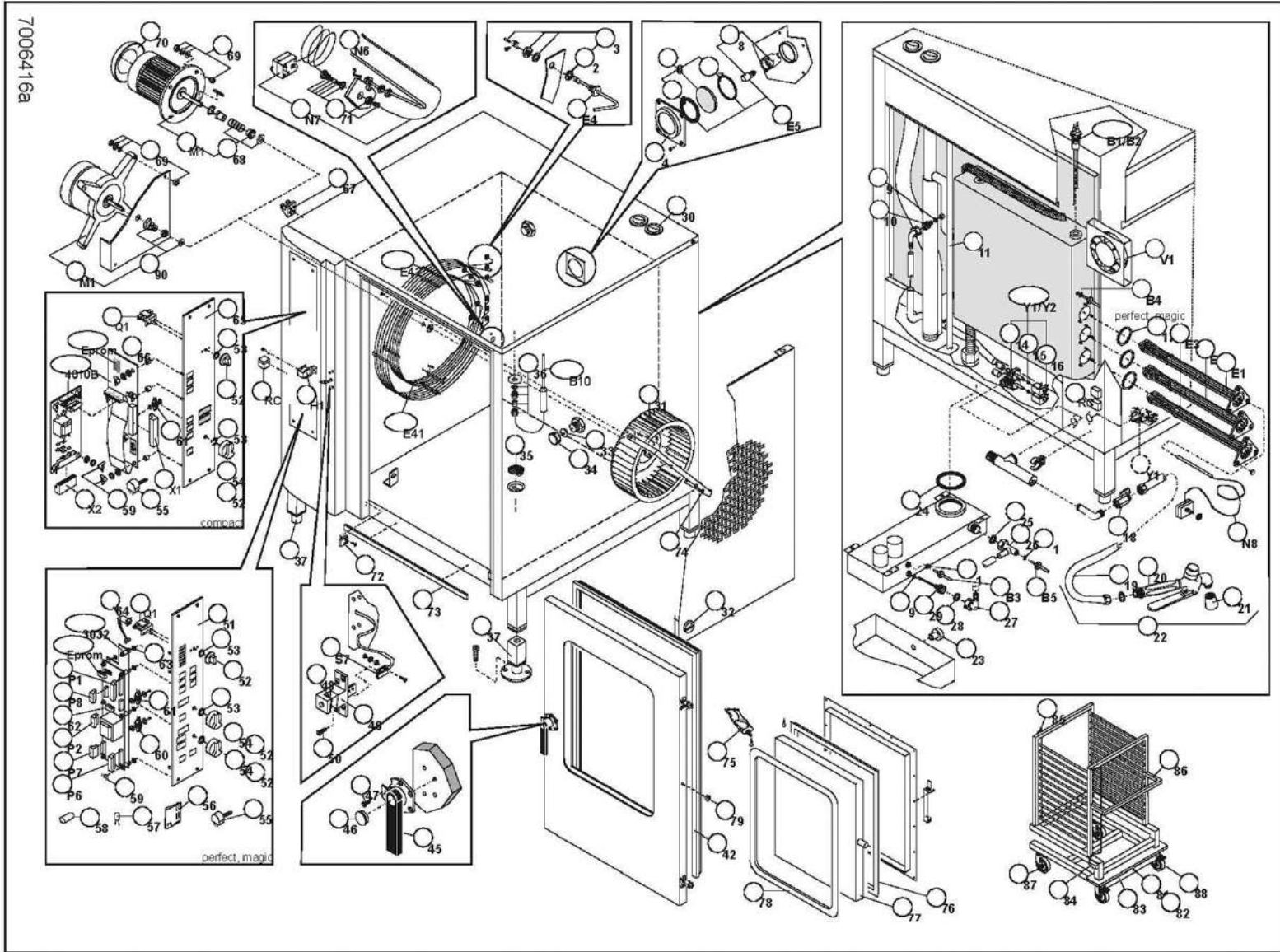

OD 12.20 Verschwindetür VST

Disappearing door / Porte escamotable / Puerta retráctil

2 / 4

Pos	Art.Nr.	Beschreibung	Description	Désignation	Explicación:
1	600 50 16	Flachdichtung Ø10xØ19x2 B1-B5, B6	Flat seal Ø10xØ19x2 B1 - B5, N6	Joint plat Ø10xØ19x2 B1 - B5, N6	Junta plana Ø10xØ19x2 B1 - B5, N6
2	600 50 55	Dichtring Heißluftheizung	Flat seal convection heating	Joint torique pour thermoplongeur	Junta tórica para calefacción de aire caliente
3	500 70 46	Montagesatz Rohrheizkörper	Assembly set for tubular heating element	Lot de montage radiateur tubulaire	Juego de montaje de radiador tubular
4	500 50 20	Abdeckung f. Garraumleuchte	Cover for oven lamp	Bride pour éclairage enceinte	Cubierta de luz del horno
5	500 50 21	Flachdichtung Ø 59x70 für Garraumleuchte	Flat seal Ø 59x70 for oven lamp	Joint plat Ø 59 x 70 pour éclairage enceinte de cuisson	Junta plana Ø 59 x 70 para luz del horno
6	500 50 22	Glasscheibe Garraumleuchte (Ceran)	Glass cover for oven lamp	Verre de protection pour éclairage enceinte de cuisson	Cristal protector de luz del horno
7	600 50 13	O-Ring 59,6x5,33	O-Ring 59,6x5,33	Joint torique 59,6x5,33	Junta tórica 59,6x5,33
8	500 50 16	Fassung mit eingeschr. Glühbirne 25 W	Socket with bulb 25 W	Douille avec ampoule 25W	Zócalo con bombilla 25W
9	600 50 62	O-Ring	O-Ring	Joint torique	Junta tórica
10	200 00 27	Einspritzteil HUD/OD	Injection nozzle „Filling of steam generator“	Gicleur alimentation générateur de vapeur	Elemento de inyección de llenado del generador de vapor
11	200 60 33	Meßleitung OD 12.20 (bei Bedarf kürzen)	Cable sleeve OD12.20 (shorten if necessary)	Conduit by-pass OD12.20 (raccourcir, si nécessaire)	Cable de medición OD12.20 (acortarlo si es necesario)
14	500 10 57	Doppelmagnetventil-Unterteil	Double solenoid valve-body	Partie inférieure électrovanne double	Parte inferior de válvula magnética doble
15	500 10 74	Druckfeder für Magnetventil-Spule	Spring for solenoid valve-solenoid	Ressort à pression pour bobine électrovanne	Resorte para bobina de válvula magnética
16	500 10 66	Spule für Magnetventil	Solenoid for solenoid valve	Bobine pour électrovanne	Bobina de válvula electromagnética
17	600 50 15	O-Ring f. Flanschtauchheizkörper	O-Ring for immersion heating element	Joint torique pour thermoplongeur	Junta tórica para calefacción de aire caliente
18	600 60 74	Kugelhahn	Ball valve	Robinet à boisseau sphérique	Grifo esférico
19	700 20 71	Brauseschlauch 2,20 m	Shower hose 2,20 m	Flexible pour douchette 2,20 m	Manguera de ducha 2,20 m
20	600 50 05	Handbrause	Handshower	Douchette	Ducha de mano
21	600 50 06	Brausekopf	Shower head	Arrosoir	Cabezal rociador
22	300 70 02	Handbrauseset OD 12.20 (2,20 m)	Handshower set for 12.20 (2,20 m)	Kit douchette 12.20 (2,20m)	Juego de ducha OD12.20 (2,20m)
23	800 40 23	Rändelmutter M4 DIN466 A2	Knurled nut for condenser casing	Ecrou moleté M4 pour habillage condenseur	Tuerca moleteada M4 para cubierta del condensador
24	600 50 69	O-Ring 59,6x5,33 Silikongummi	O-Ring 59,6x5,33 for condenser	Joint torique 59,6x5,33 pour condenseur	Junta tórica 59,6x5,33 para condensador
25	600 50 56	Flachdichtung	Flat seal	Joint plat	Junta plana
26	200 00 22	Meßrohr OD	Gauge pipe OD	Té du conduit OD	Tubo de medición OD
27	600 60 76	Winkel-Schlauchanschluß mit Dichtung	Plastic elbow	Coude en plastique	Codo de plástico
28	600 50 57	Flachdichtung	Seal for plastic elbow	Joint pour coude en plastique	Junta para codo de plástico
29	200 00 26	Einspritzteil Kondensator	Injection nozzle condenser	Gicleur pour condenseur	Elemento de inyección para condensador
30	600 50 48	Membrantülle Ø=60	Membrane socket bush Ø=60	Joint de cheminée Ø = 60	Manguito de membrana Ø = 60
31	600 00 68	Ventilatorrad V2A 400 x 115	Fan wheel 400 x 115	Roue à aubes du ventilateur 400x115	Rueda de palas de ventilador 400x115
32	600 21 00	Schnellverschluß Ansaugblech	Quick connector for suction panel	Fermeture rapide pour grille de protection	Cierre rápido para chapa de aspiración
33	600 50 74	Dichtungsscheibe Ø =45 Silikonscheibe, Abflaßschraube HUD 10,18	Seal Ø =45 for steam generator drain cap R1 1/4"	Bague d'étanchéité écrou de vidange générateur de vapeur R 1 1/4" (Ø =45)	Junta Ø =45 para tornillo de purga de generador de vapor R 1 1/4 "
34	600 60 81	Dampferzeuger Abflaßschraube R1 1/4"	steam generator drain cap R 1 1/4"	Ecrou de vidange générateur de v R 1 1/4"	Tornillo de purga de vaporizador R 1 1/4 "
35	600 50 24	Abflaßsieb	Drain sieve	Tamis	Tamiz de salida
36	500 20 61	KTM Dichtungssatz	Seal set CTC	Garniture de joints pour sonde à cœur	Juego de juntas para sonda t. central
37	600 40 46	Einschlag-Stellfuß	Adjustable foot	Pied réglable	Pie regulable
37*	260 77 85*	Einschlag-Stellfuß SCH OD	Adjustable pedestal with screwed flange plate for marine version	Pied réglable pour version marine avec plaque à bride pour le serrage	Pie regulable para versión de barco con placa de brida a atornillar
42	700 10 20	Türdichtung OD/HUD 12.20	Hygienic door gasket OD12.20	Joint de porte OD12.20	Junta de puerta OD12.20
45	600 20 53	Drehhebelverschluss rechts	Door latch right	Poignée béquille ouverture à droite	Empuñadura para abertura a la derecha
46	600 20 56	Abdeckkappe für Drehhebelverschluss	Plastic plug for door latch	Chape pour poignée béquille	Chapa para empuñadura
47	600 20 43	Montagesatz f. Drehhebelverschluss	Fixing set for door latch	Jeu de fixation pour poignée béquille	Juego de fijación para empuñadura
48	600 20 45	Kunststoffeinsatz P1 RA	Plastic inset for door catch right	Coussinet incliné en plastique ouverture à droite	Elemento de plástico inclinado, abertura a la derecha
49	600 20 93	Kloben P1 rechts	Door catch right	Valet de porte ouverture à droite	Gozne de puerta abertura a la derecha
50	600 20 47	Montagesatz Kloben links	Fixing set for door catch	Jeu de fixation pour valet de porte	Juego de fijación para gozne
51	600 92 86	Frontfolie P1 ODP rot	Front laminate piece ODP grey-red	Membrane ODP gris-rouge	Panel plástico frontal ODP gris-rojo
51	600 92 94	Frontfolie Odmagic grau/rot	Front laminate piece ODM grey-red	Membrane ODM gris-rouge	Panel plástico frontal ODM gris-rojo
52	600 30 10	Knebel OD	Knob OD	Sélecteur OD	Selector OD
53	500 91 08	Dichtscheibe für Potiachse	Seal	Bague d'étanchéité	Anillo de junta
54	600 30 23	Knebel MKN	Knob MKN	Sélecteur MKN	Selector MKN
55	500 90 95	Drehpoti für Steuerung 3030 IRG	Potentiometer	Potentiomètre	Potenciómetro
56	500 90 09	Ableitfeder f. Steuerelektronik	Conductor clip	Circlip de mise à la terre	Derivador de puesta a tierra
57	500 30 46	Glühlampe	Bulb for key back lighting	Témoins lumineux touche	Luz de fondo de teclas
58	500 90 85	Tasterkappe gelb	Push button cap yellow	Capuchon touche jaune	Capuchón de tecla amarilla
59	800 40 24	Flügelmutter M4	Wing nut M4	Ecrou à ailettes M4	Tuerca de mariposa M4
60	500 90 82	Federknebel –Zeit 2-stufig	Spring loaded knob with continuous operation	Ressort du sélecteur avec pos. permanente	Botón con resorte, con pos. permanente

OD 12.20 Verschwindetür VST

Disappearing door / Porte escamotable / Puerta retráctil

3 / 4

61	500 90 83	Federknebel –Temperatur 1-stufig	Spring loaded knob without continuous operation	Ressort du sélecteur sans pos. permanente	Botón con resorte sin posición permanente
62	500 91 09	RAM –Batterie f. Steuerelektronik	RAM 8K	RAM 8K	RAM 8K
63	600 50 54	Scheibe für Uhrmontage	Silicon washer 10x4 (2x per bolt)	Rondelle en silicone 10x4 (2x par boul.)	Arandela de silicona 10x4 (2x por perno)
64	500 90 43	IR Sender/Empfänger ODM/Handy	OD magic eye - infrared module	Émetteur/récepteur infrarouge ODM	Emisor/receptor de infrarrojo ODM
65	600 92 80	Frontfolie P1 ODC rot	Front laminate piece ODC grey-red	Membrane ODC gris-rouge	Plástico frontal ODC gris-rojo
66	800 90 48	Distanzhülse	Spacer	Entretoise	Manguito distanciador
67	200 20 42	Aufhängung f.Handbrause P1	Hand shower holder	Porte douchette	Soporte de ducha de mano
68	600 50 79	Dichtungssatz f. Drehstrommotor	Set of seals for motor spindle	Garniture de joints pour arbre moteur	Juego de juntas de husillo del motor
69	500 80 50	Montagesatz f Drehstrommotor geschlossen	Fixing set for 3-phase AC-motor closed	Jeu de fixation pour moteur triphasé fermé	Juego de fijación de motor trifásico cerrado
70		Kappe für geschlossenen Motor	Cap for motor closed	Chape moteur fermé	Tapa para motor cerrado
71	600 50 80	Stopfbuchsenverschraubung klein inkl. Dichtung	Stuffing bush small incl. seal	Petit presse étoupe	Pequeño prensaes topas con junta
72	200 60 10	Wagendichtung 15mm dick	Gasket for trolley 15mm thick	Câle joint Téflon pour chariot	Junta de teflón para carro
73	700 10 39	Wagendichtung E-Form 2x0,8 m (Meterware)	Fitting trolley seal (E-seal 2x0,8 m) (per metre)	Joint en e pour chariot 2x0,8 m (au mètre)	Junta de forma en E 2x0,8 m para carro (por metros)
74	500 10 17	Montagesatz f. Garraumfühler	Accessories for oven probe L-shaped	Accessoires sonde d'enceinte pliée	Accesorios sensor del horno en L
75	700 40 20	Silikonkleber E 43	Silicon glue E 43	Colle silicone E 43	Cola de silicona E 43
76	700 10 41	Fensterrahmen Silikon	Window seal inner black	Joint intérieur de fenetre HUD noir	Junta de ventana
77	600 80 32	Doppelglasscheibe 550 x 615	Double glass pane 550 x 615	Vitre double vitrage 550 x 615	Cristal doble 550 x 615
78	700 10 42	Fensterdichtung außen 2x2,5 m (Meterware)	Window seal outer 2x2,5 m (per metre)	Joint de fenêtre extérieur 2x2,5 m (au mètre)	Junta de ventana exterior 2x2,5 m (por metros)
79	500 60 01	Abdeckkappe M10 mit Filter	Cap with filter	Chape avec filtre	Tapa con filtro
81	200 40 33	Sicherungsblech für Wasserauffangwanne	Attachment clasp for water tray	Patte d'arrêt pour bac récolteur d'eau	Chapa de sujeción para bandeja de recogida de goteo
82	800 40 22	Hutmutter M4	Dome nut M4	Ecrou borgne M4	Tuerca de sombrerete M4
83	200 40 51	Wasserauffangwanne	Water tray	Bac récolteur d'eau	Bandeja de recogida de goteo
84	200 60 16	Einfahrkeil f. Beschickungswagen	Guide Teflon	Cale d'enfournement Téflon	Guía de cuña de teflón
85	200 90 40	Transportsicherung OD 12.20	Transportation latch for OD 12.20	Sécurité transport chariot OD 12.20	Seguro de transporte para carro OD 12.20
86	33 006 54	Griff für Hordenwagen	Grip for trolley	Poignée pour chariot	Mango para carro
87	600 40 66	Bockrolle V2A	Fixed roller for trolley	Roulette fixe chariot aier inox	Rueda fija de carro
88	33 034 56	Lenkrolle Hordenwagen	Swivel for trolley	Roulette pivotante chariot aier inox	Rueda pivotante de carro
90	500 80 87	Dichtungssatz f. Drehstrommotor	Set of seals for motor spindle open	Garniture de joints pour arbre moteur	Juego de juntas de husillo del motor

* = nur bei Schiffsausführung = SA / only models with marine version = SA / uniquement pour version marine = SA / sólo para versión de barco = SA

Verschwindetür / Disappearing door / Porte escamotable / Puerta retráctil Standgeräte / Floor units / modèle sur pied / aparato estacionario

Pos	Art.Nr.	Beschreibung	Description	Designation	Explicación:
1	800 90 03	Verschlusskappe M10	Cap for M10	Chape M10	Tapa de cierre M10
2	200 41 19	Lagerbolzen Standgeräte	Bolt for stand units	Boulon de palier modèles sur pieds	Bulones de aparato estacionario
3	800 50 66	Scheibe 10,5 A2	Washer 10,5 A2	Rondelle 10,5 A2	Arandela 10,5 A2
4	200 41 12	Lager oben Standgeräte	Upper support for door(stand units)	Palier supérieur modèles sur pieds	Cojinete superior aparato estacion.
5	200 41 18	Kulissenscheibe	Crank washer	Rondelle insert	Arandela de colisa
6	800 90 10	Bundbuchse	Sleeve	Douille à collet	Casquillo con borde
7	---	Schlittenplatte	Trolley plate	Plaque coulissante	Placa deslizante
8	800 50 39	Scheibe R6 DIN 6799 A2 VST	Lock washer A2	Circlip d'arrêt A2	Arandela de seguridad A2
9	800 30 30	MLF-Schraube M5x15 A2	MLF-screw M5x15 A2	Vis MLF M5x15 A2	Tornillo MLF M5x15 A2
10	800 90 11	Abdeckung f.Ø 12 schwarz	Cap for Ø 12 black	Chape pour Ø 12 noir	Tapa para Ø 12, negra
11	200 60 05	Führungsteil	Direction piece	Élément guide	Pieza de guía
12*	600 20 17*	Kugelpf 30x45 Ms	Ball clasp 30x45 Ms	Tête sphérique 30x45 Ms	Cabeza esférica 30x45 Ms
13*	800 10 24*	Linsenschraube M4x10	Oval head screw M4x10	Vis à tête bombée M4x10	Tornillo alomado M4x10
14	800 60 60	Fächerscheibe 8,4 A2	Spring washer 8,4 A2	Rondelle à éventail 8,4 A2	Arandela de frenado dentellado
15	800 10 78	Innensechskantschraube M8x35	Hexagon head cup screw M8x35	Vis à six pans creux M8x35	Tornillo de hexágono interior
16	800 90 09	Abdeckkappe für M8 schw.	Cap for M8 black	Chape en plastique pour M8 noir	Tapa plástica para M8, negra
17	200 41 01	Führungsschiene	Rail	Glissière	Carril de guía
18	800 20 37	Linsenschraube M5x20 A2	Counter sunk screw M5x20 A2	Vis à tête conique M5x20 A2	Tornillo avellanao M5x20 A2
19	210 55 01	Anschlagblech VST	Stop	Butée porte	Chapa de tope VST
20	800 60 40	Federring	Spring washer	Rondelle élastique	Arandela elástica
21	800 10 73	Innensechskantschraube M6x16	Hexagon head cup screw M6x16	Vis à six pans creux M6x16	Tornillo de hexágono interior M6x16
22	800 10 74	Innensechskantschraube M8x20	Hexagon head cup screw M8x20	Vis à six pans creux M8x20	Tornillo de hexágono interior M8x20
23	800 90 02	Verschlusskappe für M8 natur	Cap for M8 beige	Chape pour M8 beige	Tapa de cierre para M8, natural
25	200 40 94	Anschlagpuffer M6	Buffer M6	Tampon de butée M6	Tope elástico M6
26	600 20 27	Führungsrollen exzentrisch	Roller eccentric	Rouleaux-guide excentriques	Rodillos de guía excéntricos
27	200 41 15	Führungsklotz	Direction block	Guide téflon	Bloque de guía
28	200 41 13	Lager unten Standgeräte	Lower support (stand units)	Palier inférieur modèles sur pied	Cojinete inferior, aparato estacion.
29	---	Abdeckung Schlittenplatte	Cover for trolley plate	Habillage plaque coulissante	Tapa placa deslizante
30	200 60 06	Führungsbügel	Direction elbow	Barre guide	Estribo de guía
31	600 20 28	Führungsrollen konzentrisch	Concentric roller	Rouleaux-guide concentriques	Rodillos de guía concéntricos

* = nur bei Schiffsausführung = SA / only models with marine version = SA / uniquement pour version marine = SA / sólo para versión de barco = SA

OD 12.20 Verschwindetür VST

Disappearing door / Porte escamotable / Puerta retráctil

